



DIRECTIVES D'INSTALLATION

Accessoire
PORTE-SACOCHÉ
N° de pièce 08L70-MKW-A00

Application
NC750XA/XD

N° de publication
MII
Date d'émission
Mars 2021

Concessionnaire Honda : Prière de remettre un exemplaire de ces directives à votre client.

LISTE DES PIÈCES

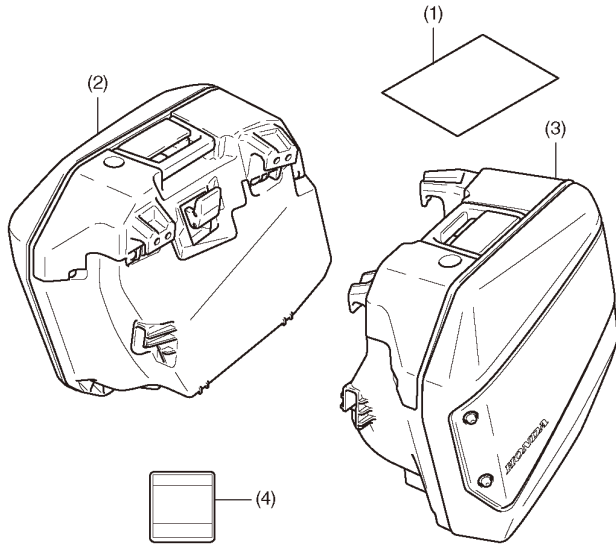

N°	Description	Qté
(1)	URL des directives d'installation	1
(2)	Porte-sacoche droit	1
(3)	Porte-sacoche gauche	1
(4)	Étiquette d'avertissement (pour le Canada)	2

1 BARILLET DE SERRURE INTÉRIEUR (clés à vague)

Vendu séparément

- Ne pas utiliser les fentes indiquées par l'encadré [---].

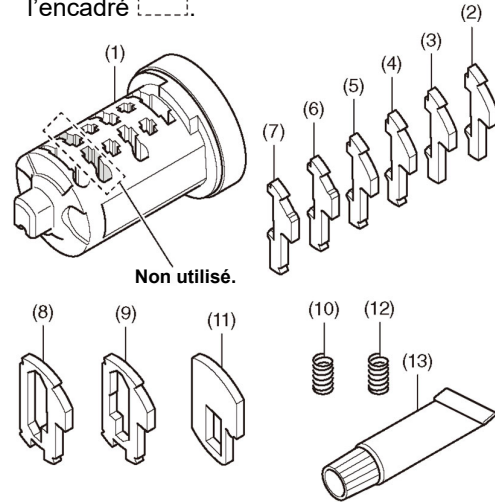

N°	Description	Qté
(1)	Barillet intérieur	1
(2)	Goupille numéro 1	6
(3)	Goupille numéro 2	6
(4)	Goupille numéro 3	6
(5)	Goupille numéro 4	6
(6)	Goupille numéro 5	6
(7)	Goupille numéro 6	6
(8)	Goupille A de sous-serrure	1
(9)	Goupille B de sous-serrure	1
(10)	Ressort (argent)	13
(11)	Goupille d'arrêt	2
(12)	Ressort de la goupille d'arrêt (noir)	2
(13)	Graisse	1

SUPPORT DE RETENUE DE SACOCHE
Vendu séparément

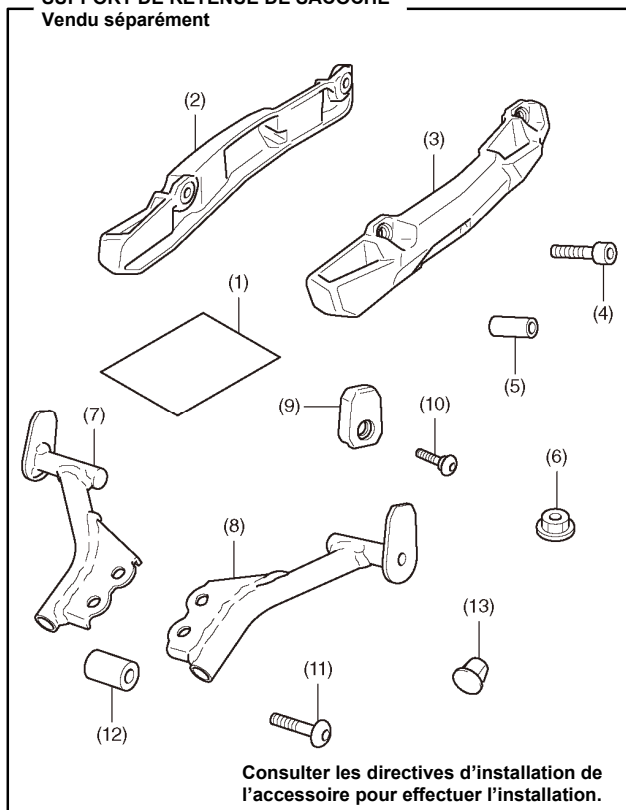

Consulter les directives d'installation de l'accessoire pour effectuer l'installation.

N°	Description	Qté
(1)	URL des directives d'installation	1
(2)	Support de sacoche droit	1
(3)	Support de sacoche gauche	1
(4)	Boulon à tête creuse de 8 mm (court)	4
(5)	Bague (court)	4
(6)	Écrou à embase de 8 mm	4
(7)	Support de retenue de sacoche droit	1
(8)	Support de retenue de sacoche gauche	1
(9)	Caoutchouc	2
(10)	Vis de 6 mm	2
(11)	Boulon à tête creuse de 8 mm (long)	4
(12)	Bague (long)	4
(13)	Embout de tuyau	2

SUPPORT ARRIÈRE
Vendu séparément

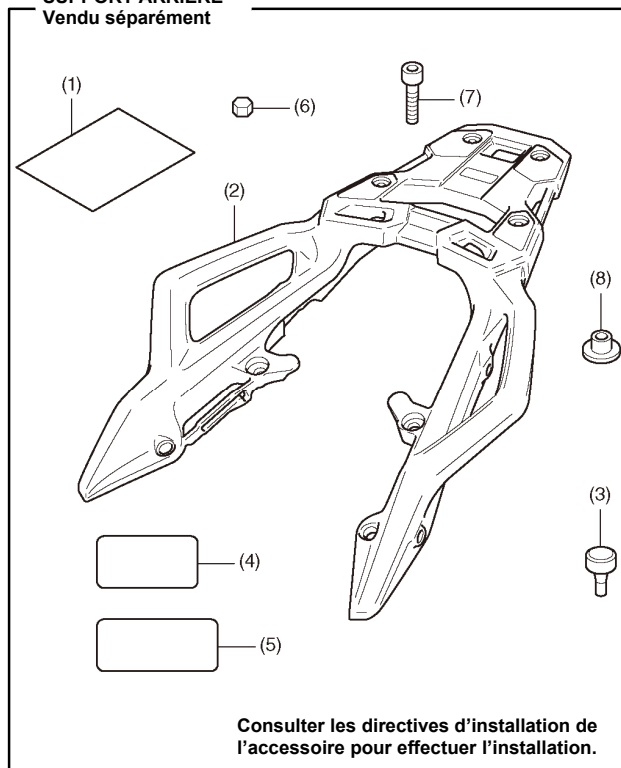

Consulter les directives d'installation de l'accessoire pour effectuer l'installation.

N°	Description	Qté
(1)	URL des directives d'installation	1
(2)	Support arrière	1
(3)	Bouchon en caoutchouc	4
(4)	Étiquette (08L42-MGE-800-G1) (pour le Canada)	1
(5)	Étiquette (KFG-900)	1
(6)	Bouchon	4
(7)	Boulon à tête creuse de 8 mm	2
(8)	Bague à embase	2

FOURNITURES REQUISES

Alcool isopropylique
Chiffon d'atelier

CAPACITÉ DE CHARGE MAXIMALE

- Le poids de la charge ne doit pas dépasser la capacité de charge maximale suivante :

Capacité de charge maximale	
Porte-sacoche droit	6,0 kg (13,2 lb)
Porte-sacoche gauche	6,0 kg (13,2 lb)

< Notes sur le barillet de serrure >

- Ce produit sert à assembler, en combinant les six types de goupilles, le barillet de serrure qui correspond à la clé de la motocyclette.
- Une fois ce barillet de serrure installé dans un coffre ou un accessoire semblable, la clé de la motocyclette peut être utilisée avec l'accessoire installé.

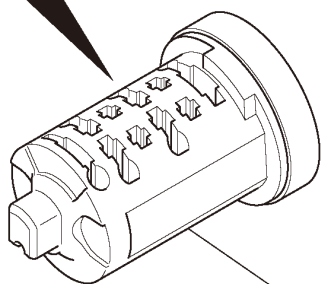
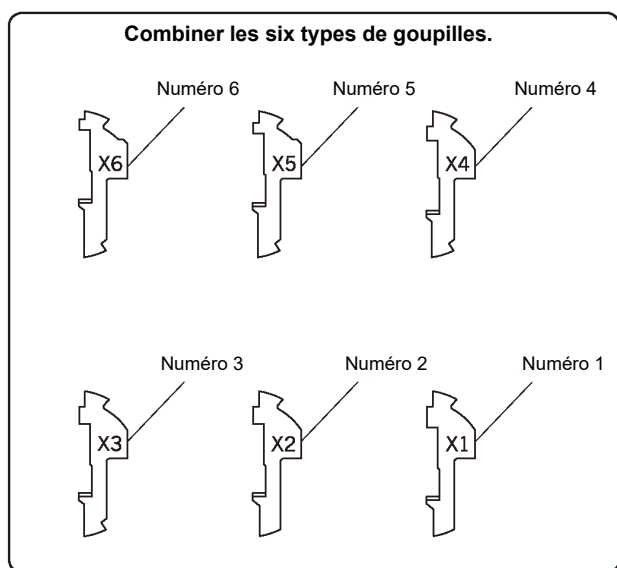

BARILLET INTÉRIEUR

INSTALLATION

REMARQUE :

- Chauffer les surfaces de contact avec un séchoir à cheveux si la température de l'air ambiant est inférieure à 21 °C (70 °F).
- L'adhésif atteindra sa résistance maximale après 72 heures. Attendre au moins 24 heures avant de conduire votre motocyclette.

- Les deux types de goupilles de sous-serrure illustrées sont compris.

- La partie affichée en gris est une fente différente pour chacun des deux types de goupilles de sous-serrure.**
- Comme les goupilles sont petites, les laisser dans le sac jusqu'à leur installation.**

GOUPILLE A
DE SOUS-SERRURE

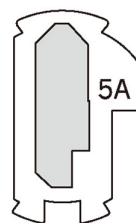

GOUPILLE B
DE SOUS-SERRURE



La goupille d'arrêt sera utilisée ultérieurement.

GOUPILLE D'ARRÊT



- Les six types de goupilles illustrées sont compris.

- La partie affichée en gris a une largeur différente pour chacun des six types de goupilles.**
- Comme les goupilles sont petites, les laisser dans le sac jusqu'à leur installation.**

Numéro 6 Numéro 5 Numéro 4 Numéro 3 Numéro 2 Numéro 1

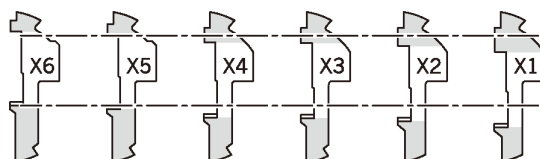

3. Installer les goupilles et les ressorts (argent), tel que montré.
- **Installer d'abord quatre goupilles numéro 1.**
 - **Consigner la goupille installée dans le tableau ci-après.**

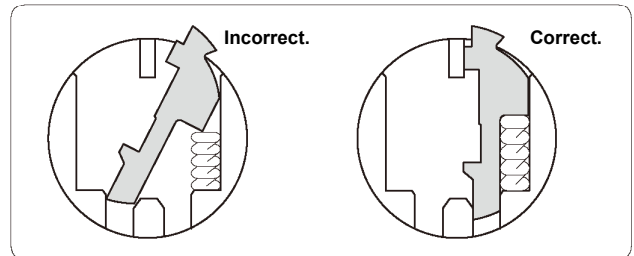
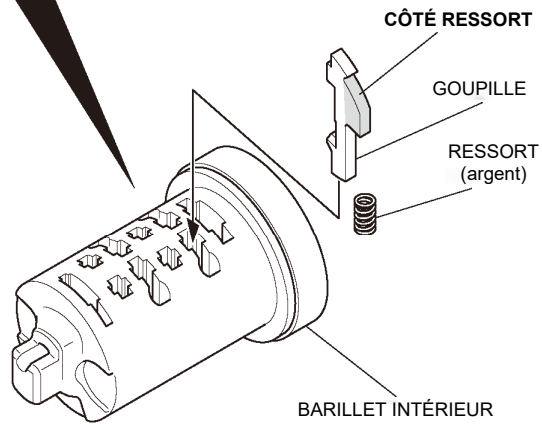
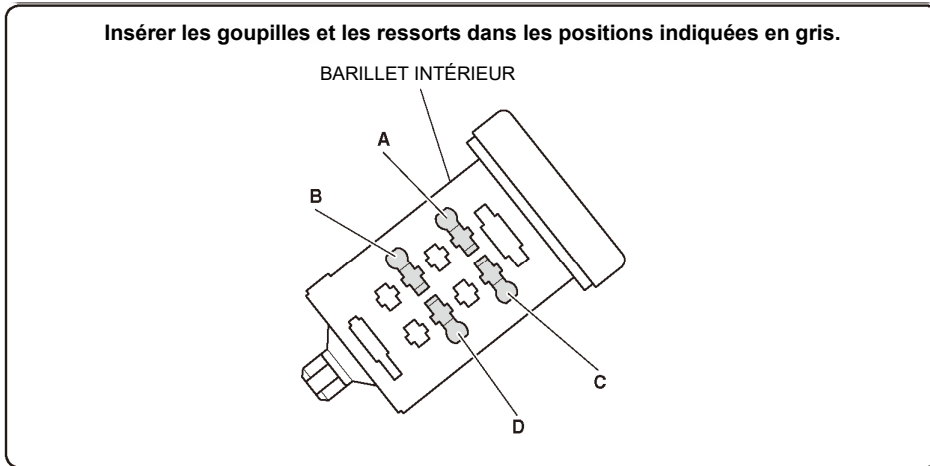

	Position A	Position B	Position C	Position D
Goupille numéro 1				
Goupille numéro 2				
Goupille numéro 3				
Goupille numéro 4				
Goupille numéro 5				
Goupille numéro 6				

4. Insérer la clé tel que montré.
- Appuyer légèrement sur les goupilles par le dessus, puis insérer la clé.

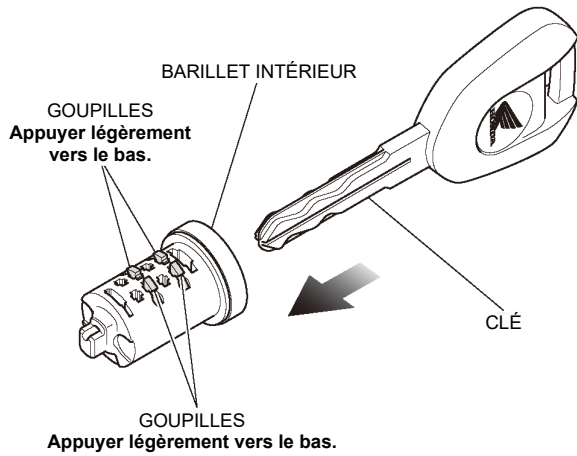

5. Vérifier qu'il y a des goupilles en saillie. Prendre note de la position des goupilles en saillie.
- La position des goupilles en saillie et la hauteur en saillie sont différentes pour chaque clé.

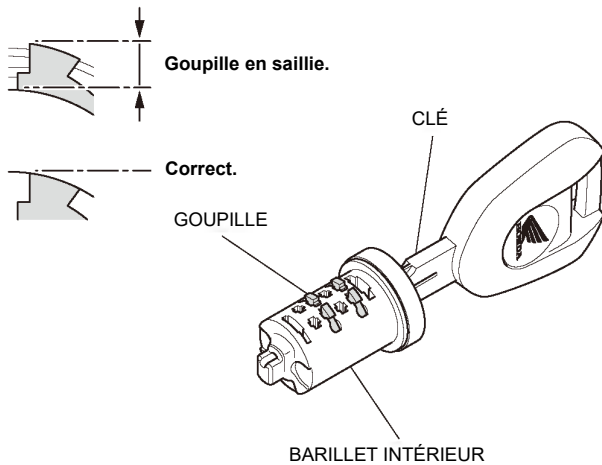

6. Appuyer légèrement sur la goupille vers le bas, puis retirer la clé.
- Si la goupille n'est pas légèrement enfoncée, le ressort de la goupille peut sauter et sortir du barillet.

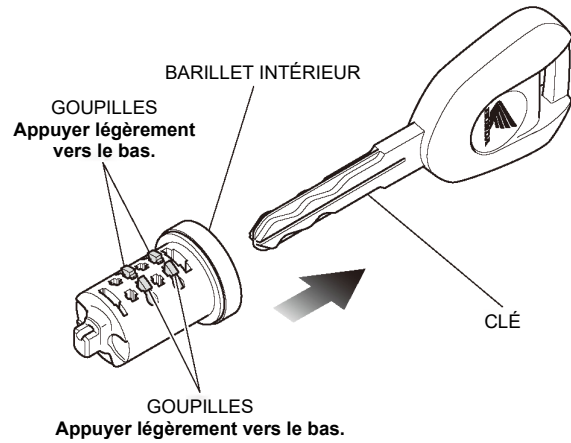

7. Retirer la ou les goupilles en saillie.
- Laisser les ressorts déjà installés.

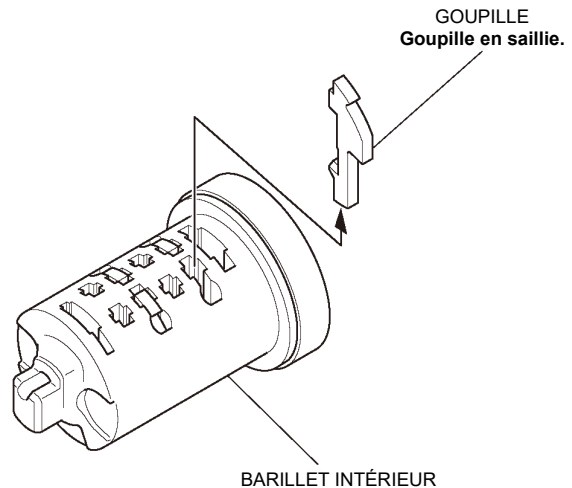

8. Insérer une goupille différente à chaque position notée.

- Commencer par la goupille numéro 2 et continuer selon la séquence.

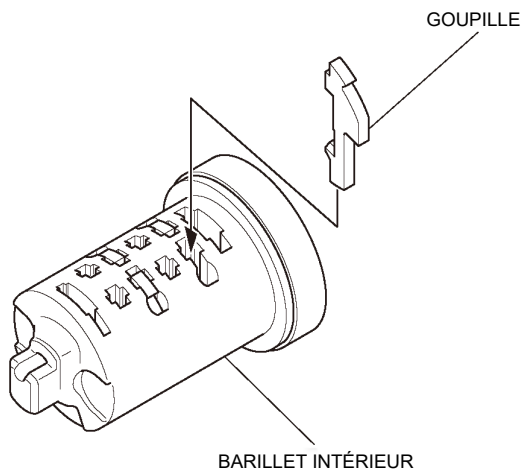

9. Répéter les étapes 4 à 8, en insérant les différentes goupilles dans les positions notées jusqu'à ce qu'aucune goupille ne soit en saillie.

- Appuyer légèrement sur les goupilles par le dessus, puis insérer la clé.

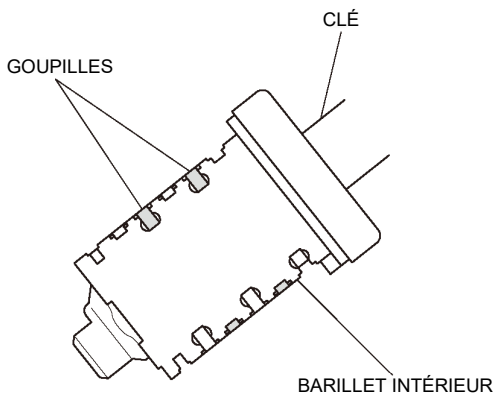

10. Installer les goupilles et les ressorts (argent) dans l'envers du barillet intérieur, tel que montré.

- Installer d'abord deux goupilles numéro 1.

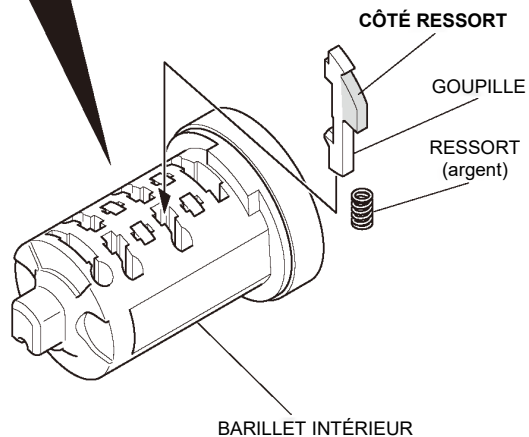
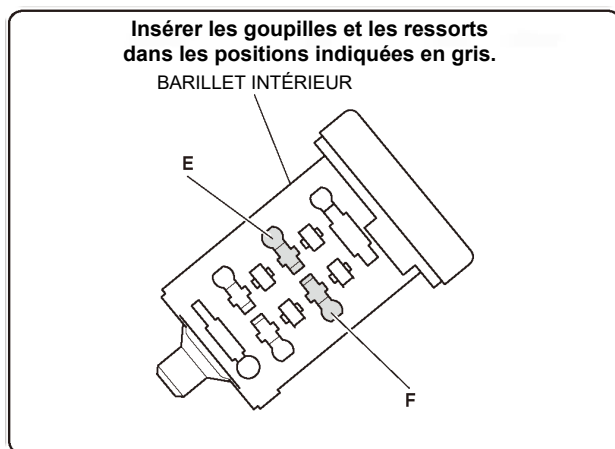

- Consigner la goupille installée dans le tableau ci-après.

	Position E	Position F
Goupille numéro 1		
Goupille numéro 2		
Goupille numéro 3		
Goupille numéro 4		
Goupille numéro 5		
Goupille numéro 6		

11. Suivre les étapes 4 à 8 pour assembler de la même manière l'envers du barillet intérieur.

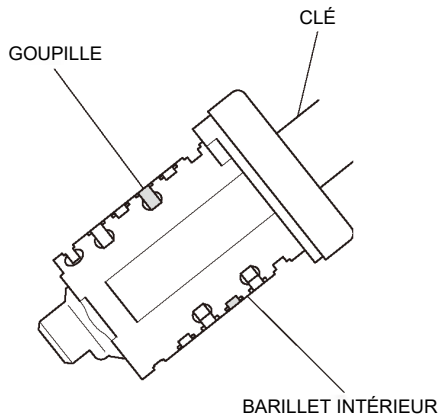

12. Installer la goupille de sous-serrure, tel que montré.

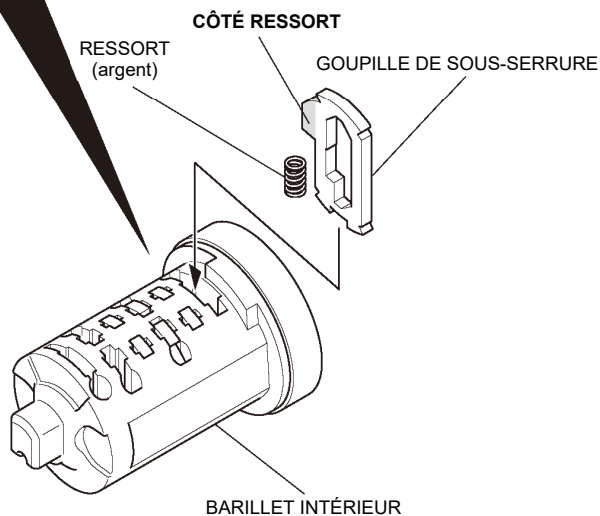
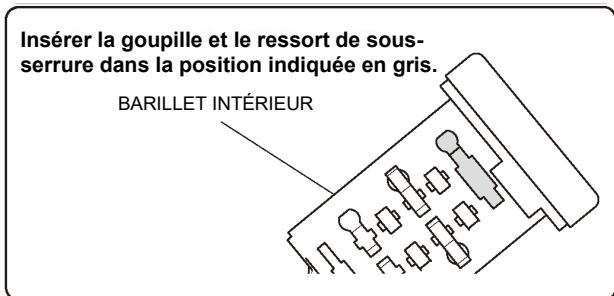

• **Consigner la goupille installée dans le tableau ci-après.**

Goupille A de sous-serrure	
Goupille B de sous-serrure	

13. S'assurer que la goupille de sous-serrure n'est pas en saillie.

- **Si la goupille est en saillie, substituer une autre goupille de sous-serrure et vérifier de nouveau.**

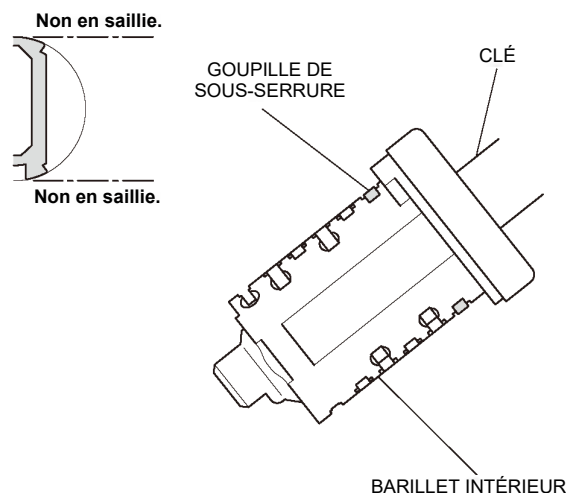

14. Insérer le barillet intérieur assemblé dans le barillet de serrure, tel que montré.

- **Vérifier que le barillet intérieur tourne vers la droite sans à-coups.**

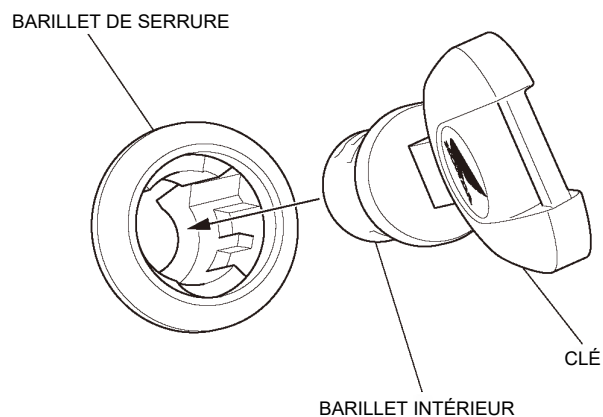

15. Retirer le barillet intérieur.

16. Enfoncer légèrement les goupilles, puis retirer la clé.

17. Installer la goupille d'arrêt et le ressort de la goupille d'arrêt (noir), tel que montré.

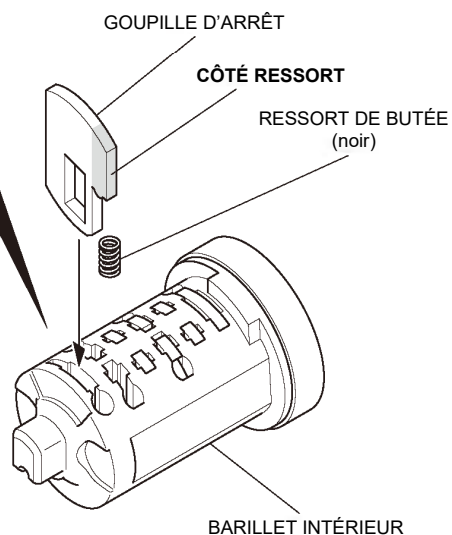
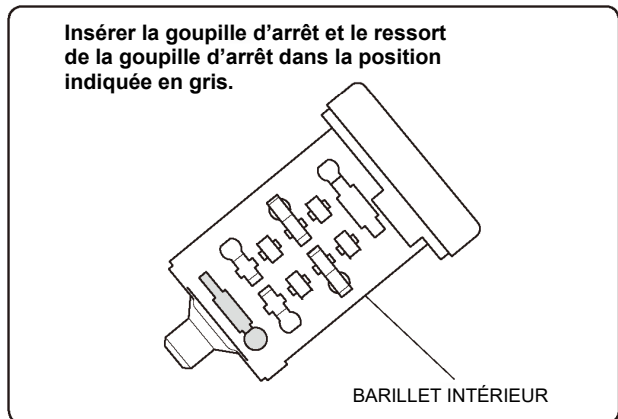

18. Insérer la clé tel que montré.

- Appuyer légèrement sur les goupilles par le dessus, puis insérer la clé.
- Vérifier que la goupille d'arrêt ressort d'un saut du barillet.

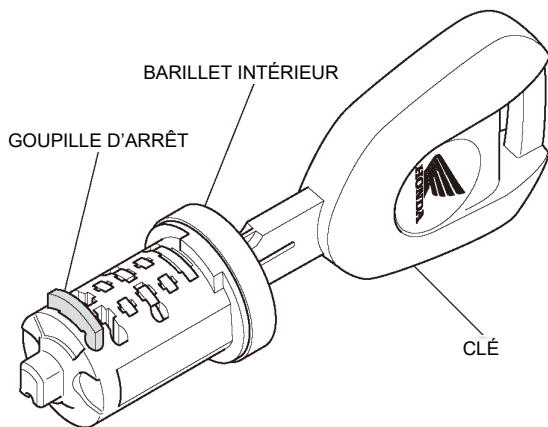

19. Appliquer de la graisse aux surfaces indiquées en gris dans l'illustration.

- Appliquer la graisse aux goupilles et à la superficie extérieure du barillet intérieur.
- Utiliser seulement la graisse fournie.

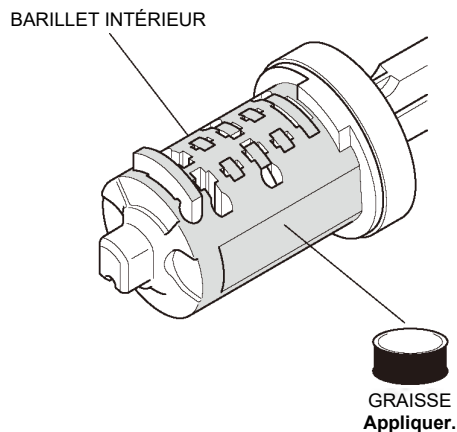

20. Installer le barillet intérieur en faisant une rotation et en glissant la goupille d'arrêt le long de la rainure de guide.

- Si le barillet intérieur ne peut pas être inséré, vérifier à nouveau qu'aucune goupille, à part la goupille d'arrêt, ne soit en saillie.

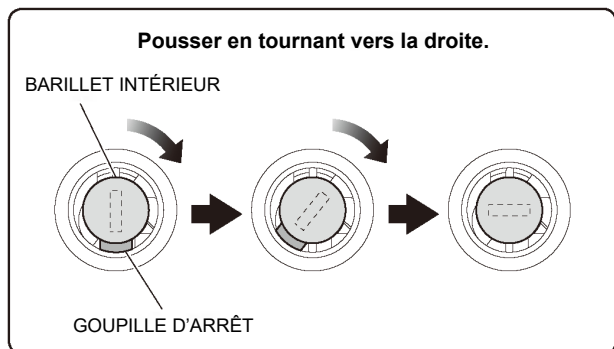
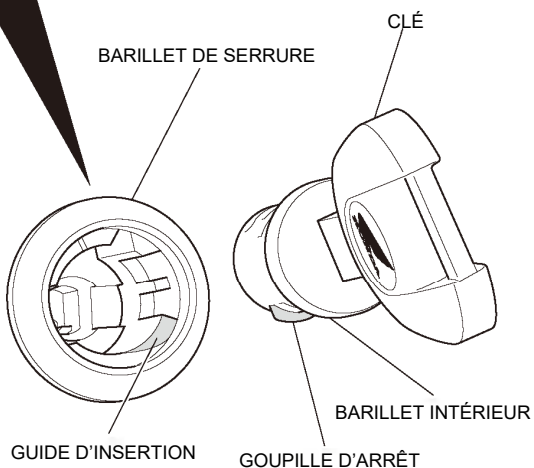
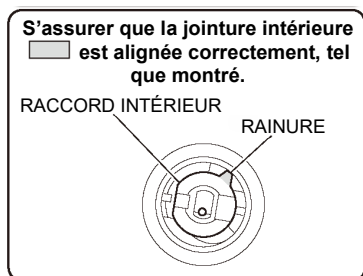

21. Retirer la clé et vérifier que le barillet intérieur ne sort pas.

22. Installer le barillet intérieur dans l'autre porte-sacoche de la même manière.

23. Ouvrir le couvercle et nettoyer la surface de la zone illustrée avec de l'alcool isopropylique.

- Effectuer cette étape au Canada seulement.

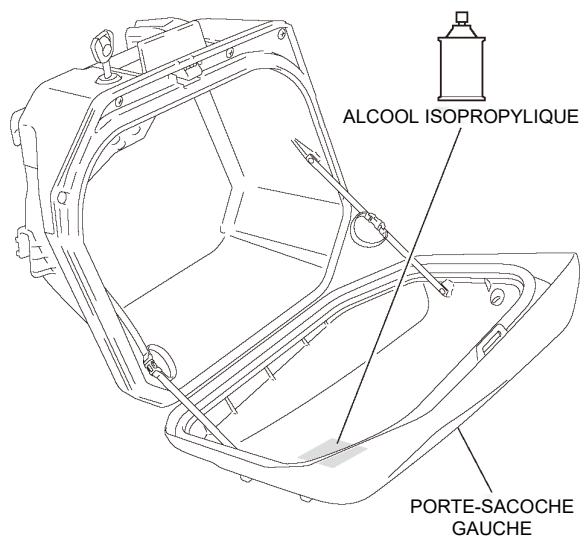

24. Fixer les étiquettes d'avertissement tel que montré.

- Effectuer cette étape au Canada seulement.

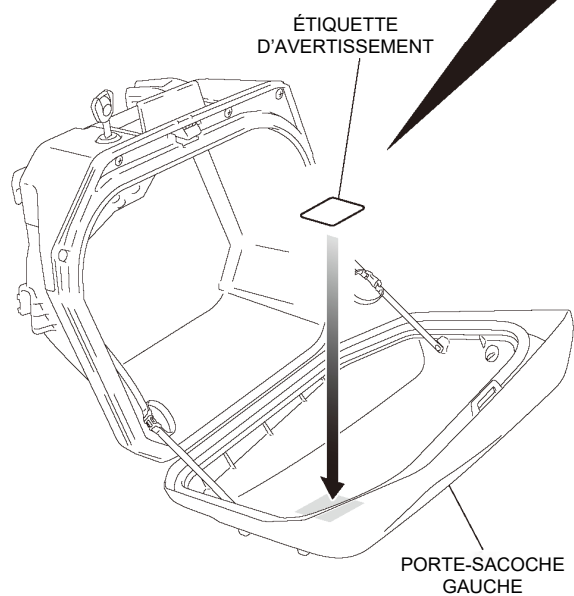
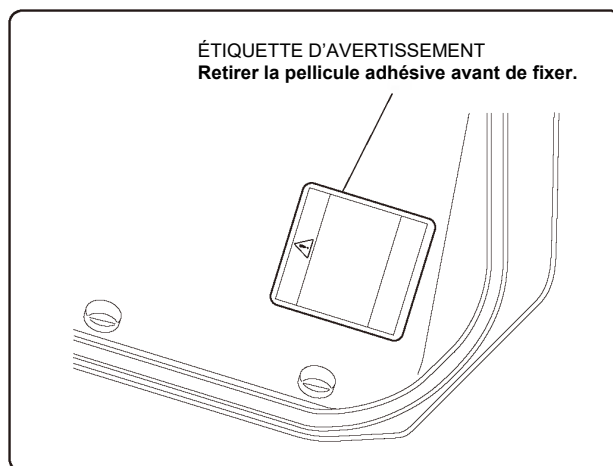

UTILISATION DES PORTE-SACOCES

⚠ ATTENTION

- Pour prévenir les brûlures, laisser le moteur, le système d'échappement, le radiateur, etc., se refroidir avant d'installer et retirer l'accessoire.

Comment ouvrir les porte-sacoches

1. Insérer la clé et la tourner vers la droite pour déverrouiller.

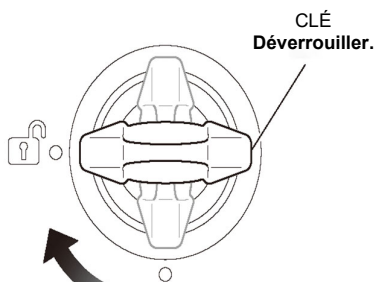

2. Tirer sur la plaque de blocage pour ouvrir le couvercle, tel que montré.

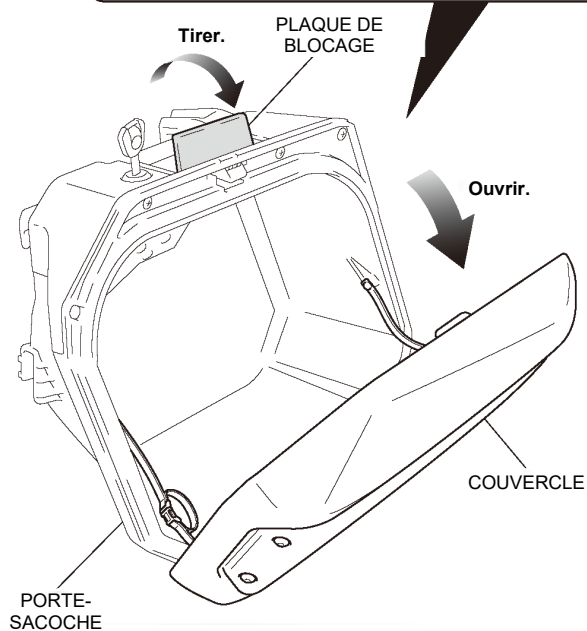
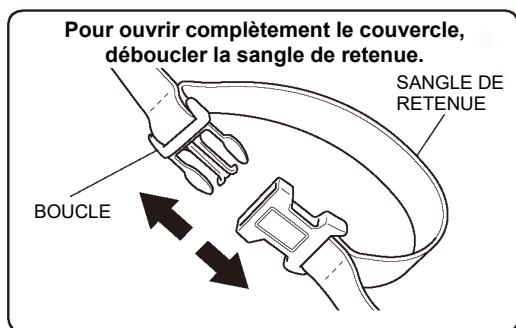

Comment fermer les porte-sacoches

1. Fermer et verrouiller le porte-sacoché en suivant les directives d'ouverture en l'ordre inverse.
 - **Faire attention de ne pas pincer l'article à l'intérieur du porte-sacoché quand il est fermé.**
 - **Faire attention de ne pas pincer la sangle de retenue en fermant le couvercle.**

Comment installer les porte-sacoches

1. Installer le support arrière (vendu séparément).
2. Installer le support de retenue de sacoché (vendu séparément).
3. Insérer la clé et la tourner vers la droite pour déverrouiller.

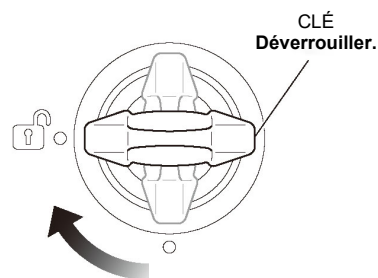

4. Soulever la poignée à levier tel que montré.

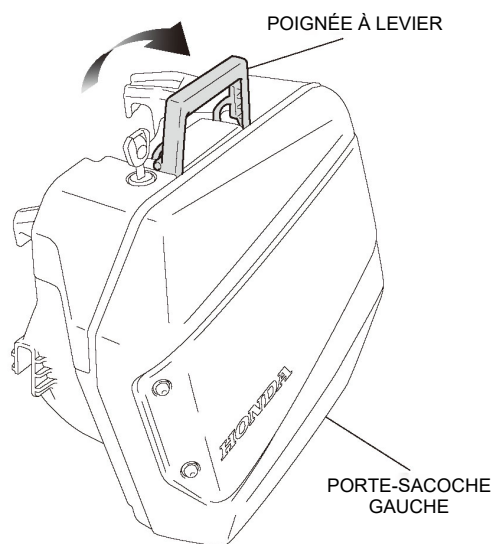

5. Installer le porte-sacoche gauche, tel que montré.

- **Accrocher d'abord au caoutchouc, puis installer aux deux trous.**

<Côté gauche>

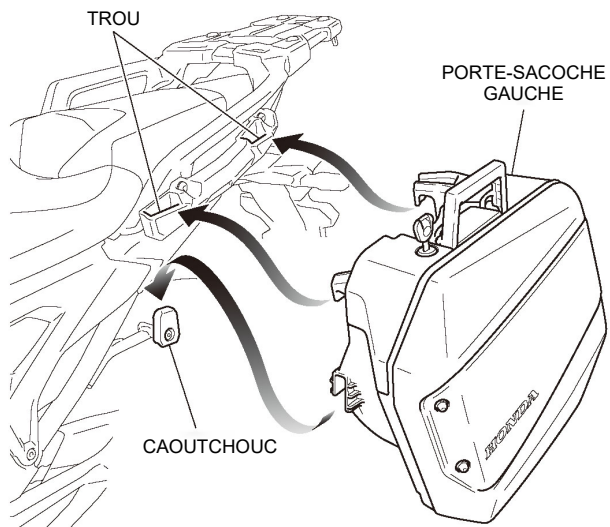

6. Pousser le porte-sacoche gauche vers le bas, tel que montré.

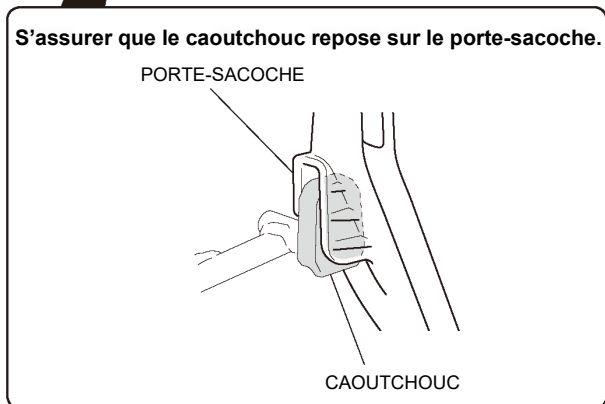
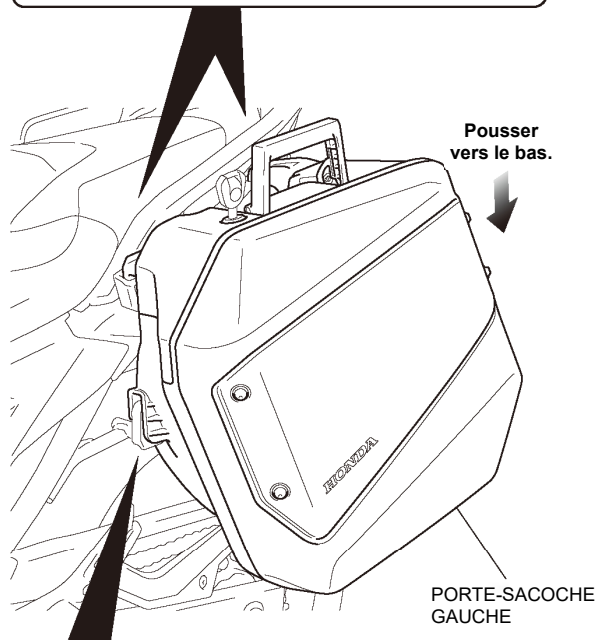
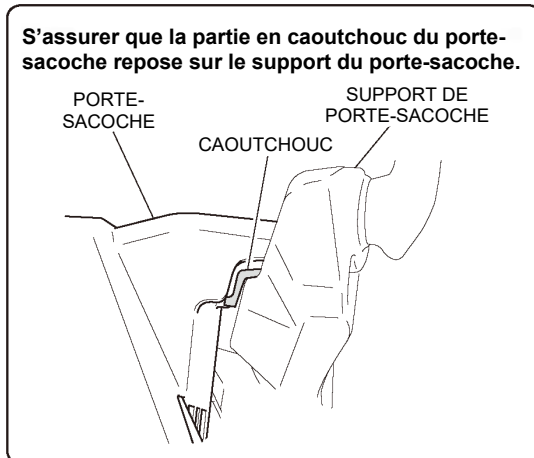

7. Abaisser la poignée à levier tel que montré.

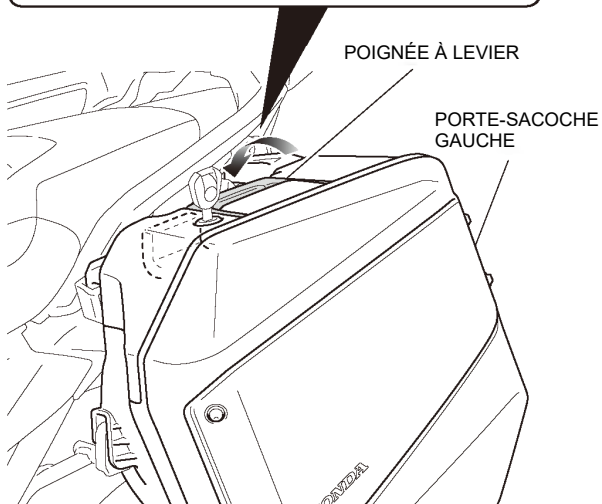
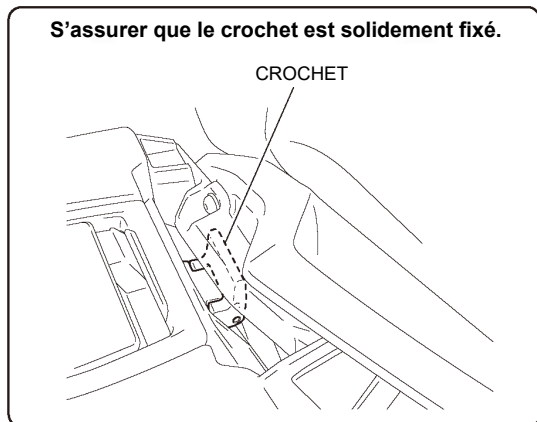

8. Tourner la clé vers la gauche pour verrouiller le porte-sacoché.

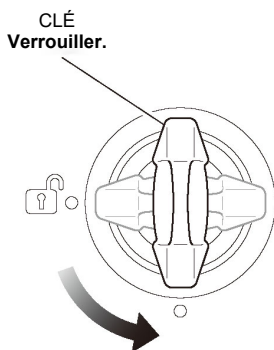

9. Retirer la clé. S'assurer que la poignée à levier ne peut pas être délogée.

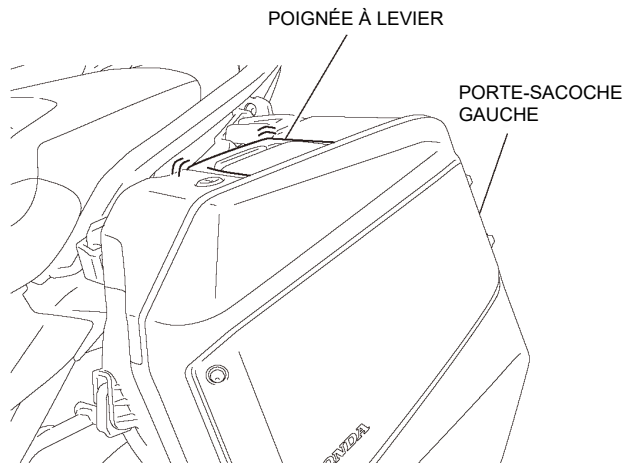

10. Vérifier que le porte-sacoché gauche est fixé solidement. Pour ce faire, secouer le porte-sacoché gauche en veillant à ne pas faire tomber la motocyclette.

- **S'il n'est pas monté de façon sécuritaire, le porte-sacoché gauche peut se détacher pendant la conduite.**



11. Installer le porte-sacoché droit en suivant la même procédure que celle pour le porte-sacoché gauche.

Comment retirer les porte-sacoques

1. Insérer la clé et la tourner vers la droite pour déverrouiller.

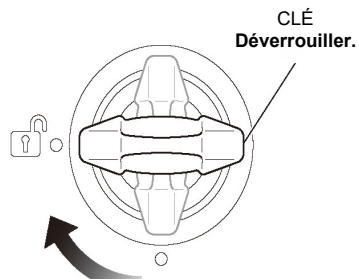

2. Soulever la poignée à levier tel que montré.

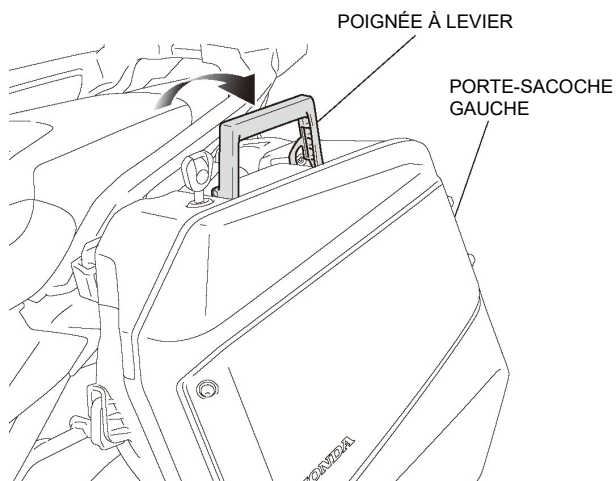

3. Pour retirer les porte-sacoques, procéder dans l'ordre inverse de l'installation.

Comment entreposer la sacoche intérieure

1. Ouvrir le porte-sacoche et introduire la sacoche intérieure.
2. Fermer le porte-sacoche.
 - **Faire attention de ne pas pincer l'article à l'intérieur du porte-sacoche quand il est fermé.**